



Caminhões
Ônibus

VW Constellation 18.320 4x2

Especificações Técnicas



VW Constellation 18.320 4x2

Motor

Fabricante / Modelo	MAN / D0836LF17	
Nº de cilindros / Cilindrada (cm³)	6 / 6.870	
Potência Liq. Máx. - cv (kw) @ rpm (*)	315 (231) @ 2.200	
Torque Liq. Máx. - Nm @ rpm (*)	1.200 @ 1.200 - 1.700	
Sistema de Injeção	Common Rail	
Norma de Emissões	PROCONVE P-8	
Tecnologia de Emissões	SCR	

(*) Valores conforme ensaio NBR ISO 1585

	Manual	V-Tronic
Fabricante / Modelo	ZF 9S 1310 TD	ZF / 12TX 2420 TD
Tipo / Acionamento	Manual / à cabo	Automatizada
Nº de marchas	8 à frente (sincronizadas) e 1 super reduzida, 1 à ré	12 à frente, 2 à ré
Relação de transmissão:	1ª / última 8,83:1 / 1,00:1	16,69:1 / 1,00:1
Ré	12,04:1	15,54:1 / 12,03:1
Tração	4 x 2	

Embreagem

Fabricante / Tipo	ZF Sachs / Monodisco a seco, revestimento orgânico	
Diâmetro do disco (mm)	395	430

Eixo Dianteiro

Fabricante / Modelo	Dana / 13K	
---------------------	------------	--

Eixo Traseiro Motriz

Fabricante / Modelo	Meritor / MS 23.155 (simples)	
Relação de redução	3,42:1 / 3,73:1	

Suspensão

Dianteira	Molas parabólicas, amortecedores hidráulicos telescópicos de dupla ação e barra estabilizadora	
Traseira	Eixo rígido motriz, molas principais semi-elípticas de ação progressiva, molas auxiliares parabólicas, amortecedores hidráulicos telescópicos de dupla ação e barra estabilizadora (exceto eixo 3.560 mm)	

Chassis

Tipo	Escada, longarinas simples, retas de perfil "U" constante, rebitado e parafusado	
Material	LNE 380	

Rodas e Pneus

Tipo	Aço / 22.5" x 7.5"	Aço / 8.5" x 22.5"
Pneus	275/80 R22.5	295/80 R22.5

Freios

Freio de Serviço	Ar, tambor nas rodas dianteiras e traseiras com ABS + EBD + ATC + HSA + ESC (controle de estabilidade eletrônica)	
Freio de Estacionamento	Sistema Pneumático com molas acumuladoras	
Freio Motor	Freio motor de cabeçote (MAN exhaust valve brake)	

Sistema Elétrico

Tensão Nominal	24V	
Bateria (Cab Est / Cab Leito)	2 x (12V - 100Ah) / Opcional: 2 x (12V - 135Ah) ou 2 x (12V - 170Ah)	
Alternador	110A - 28V	

Volumes de abastecimento (l)

Combustível / material	275 / 2 x 275 litros / Plástico	
ARLA 32 ("AdBlue")	60 / Plástico	

Dimensões (mm)

Distância entre-eixos	A	4.340	4.800	5.207
Balanço dianteiro	B		1.511	
Balanço traseiro	C	2.286	2.413	2.286
Comprimento total	D	8.137	8.724	9.004
Angulo de entrada	E		20°	
Angulo de saída	F	19°	18°	17°
Altura - cab est	G		2.847	
Altura da plataforma de carga	H		976	
Dist. mín. entre eixo dianteiro e carroceria - cab est	I		660	
Largura máxima dianteira (com retrovisores / sem retrovisores)	J		2.997 / 2.507	
Largura máxima traseira	K		2.426	
Bitola dianteira	L		2.105	
Bitola traseira	M		1.835	
Vão livre dianteiro	N		260	
Vão livre traseiro	O		246	
Largura entre longarinas (extremos)	P		867	
Diâmetro de giro (m)		21	21	21

Pesos (kg)

Peso em ordem de marcha (Total) (Cab. Estendida)	4.930	5.220	5.600
Eixo dianteiro (Cab. Estendida)	3.155	3.341	3.584
Eixo traseiro (Cab. Estendida)	1.775	1.879	2.016
Capacidade técnica (Total)	17.600		
Eixo Dianteiro	6.600		
Eixo Traseiro	11.000		
Peso bruto total (PBT) - homologado	16.000		
Peso bruto total Combinado (PBTC) - homologado	35.000		
Capacidade Máxima de Tração (CMT)	35.000		
Carga útil + carroceria (Cab. Estendida)	12.670	12.380	12.000

Obs.: Os pesos podem sofrer alterações devido aos itens opcionais. Tolerância 3%. Conforme NBR ISO 1176:2006 / LTB + 50 kg e LTA + 150 kg

	Manual	V-Tronic
Relação de redução do eixo traseiro	3,42:1	3,73:1
Velocidade máxima (km/h)	129	122
Capacidade de rampa em PBT (%)	42	46
Perda em rampa em PBT (%)	33	36

Obs.: Dados projetados por simulação de performance

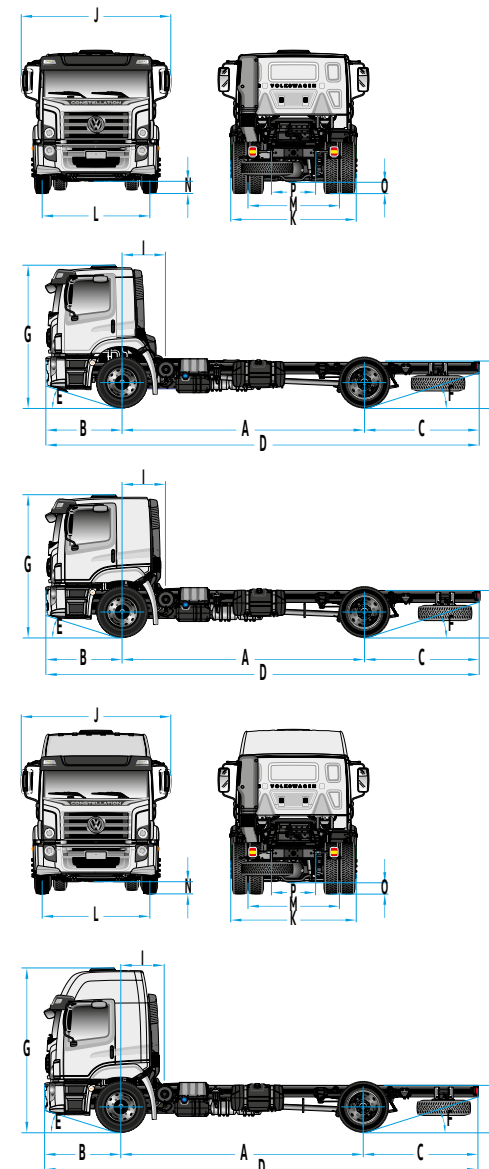

Dados Técnicos sujeitos a alterações sem aviso prévio. Imagens meramente ilustrativas. Edição 10/2022

